

TECHNISCHE ÄNDERUNGEN VORBEHALTEN · NACHDRUCK UND KOPIEN NUR MIT UNSEREM EINVERSTÄNDNIS · Specifications subject to change without notice · Copyright ELAFLEX

GRUPPE 5 Section	GE- WICHT Weight Approx. ≈ kg	AUSFÜHRUNG WERKSTOFFE Construction Details Materials Spezifikation	SCHLAUCH- ANSCHLUSS Hose Inlet Thread Type + Size G	BESTELL- NUMMER Part Number Type
	2,8	Vollschlauch-Ausführung mit Rückschlagventil (nicht zum Rücksaugen geeignet), Totmann-Schalthebel mit Unterstützungsrasten. Mit drehbarem Schlauchanschluß. Mit Schnellkupplung zur leichten Siebkontrolle. – Gehäuse aus Alu. Innenteile Nirostahl/Delrin. Anschlußteile Rotguß/Messing. Dichtungen NBR/PU. Schauglas unzerbrechlich (nicht für Alkohole). <i>Wet hose type with check valve (not suitable for defuelling). "Deadman" lever with 3 notches for assistance. With swivel hose inlet and quick disconnect coupling for easy screen control. – Body of aluminium. Inner parts stainless steel and acetal resin. Swivel and coupling brass. Seals NBR and polyurethane. – Integral sight glass – not suitable for alcohols.</i>	R 1 1/2" AG	ZVF 40.1
	2,9		1 1/2" BSP int. G	ZVF 40.3
	2,9		1 1/2" NPT int. G	(ZVF 40.5)
	2,9		R 2" AG	ZVF 40.2
	3,0		2" BSP int. G	ZVF 40.4
	–	Ohne Rückschlagventil – rücksaugfähig <i>Without check valve – suitable f. defuelling</i>	Leerschlauchausf. Dry hose delivery	ZVF 40...L
	–	Einfachausführung ohne Drehgelenk <i>Simplified type without swivel hose inlet</i>	mit Festanschluß with fixed hose inlet	ZVF 40...F
	–	Sonderausführung ohne Drehgelenk, Messingteile verzinkt <i>Special type without swivel, all parts brass or bronze</i>		ZVF 40...sn
	0,9	Zapfrohr-Garnitur mit Rotguß-Kupplung Feinsieb 160 my (ES 418) aus VA-Stahl. Rohr Alu. Regenschirm aus NBR. <i>Spout assembly with brass quick disconnect coupling for easy screen control. 100 mesh screen (ES 418) of stainless steel. Spout aluminium. Umbrella of NBR.</i>	ID 32 OD 38 f. 250 Lit. / Min	ZRS 32
	0,9		ID 38 OD 44 f. 400 Lit. / Min	ZRS 38
	1,0	ZRS 38 JET-A1 Ausführung gemäß AS 1852 <i>ZRS 38 for JET-A1 acc. SAE AS 1852</i>	f. 400 Lit. / Min	ZRS 38 - J
	0,1	Gummikappen-Garnitur aus Perbuan mit Knotenkette, S-Haken, Zugfeder aus Ms. <i>Dust cap assembly. Cap NBR, chain and spring brass and bronze.</i>	für Rohr for spout	ZRS 32 GKG 32
	0,1		für Rohr for spout	ZRS 38 GKG 38
	0,1	Alle rechts abgebildeten Zubehörteile müssen bei Bedarf extra bestellt werden <i>Shown accessories must be ordered extra</i>	für Rohr for spout	ZRS 38-J GKG 38 - J
	0,15	Erdungskabel-Garnitur. Schwere Krokodil-klemme aus Preßmessing mit Klinkenstecker Kabel nichtrostend mit Plastik-Mantel. <i>Ground wire assembly with solid heavy brass clamp and bolt. Wire non-corrosive with plastic coating.</i>	Länge length	1200 mm EKG 1200
	0,2		Länge length	2000 mm EKG 2000
	1,2	Rücksauge-Garnitur, elektr. leitendes Flexrohr 32 mm ID und Regenschirm aus NBR. Kupplung Rotguß. Saugsieb 600 my (EK 367) <i>Defuelling assembly. Conductive rubber spout and umbrella of NBR. Coupling brass. Strainer 25 mesh.</i>	Länge length	L = 600 mm SRG 32 - 600
	1,5		Länge length	L = *) 1200 mm SRG 32 - 1200
	2,7	ZVF 40 in vereinfachter Ausführung mit eingeschraubtem Zapfrohr – ohne Schnellkupplung und ohne Regenschirm. Das Feinsieb 160 my (ES 418) wird mit einer Messingverschraubung montiert, die zur Siebkontrolle gelöst werden kann. Das Zapfrohr 38 ID kann auch in der Ausführung für JET-A1 geliefert werden. GKG und EKG zusätzlich auf Wunsch. – Die übrige Ausführung und Werkstoffe wie oben unter Vollschlauch-Ausführung beschrieben. <i>Simplified type with screwed in spout – without quick disconnect coupling and umbrella. The screen 100 mesh (ES 418) is mounted with a brass adapter which can be replaced for screen control. Spout 38 ID also available with JET-A1 modification. All other parts and materials as described above for the wet hose type.</i>	R 1 1/2" AG	ZVFS 432.1
	2,7		1 1/2" BSP int. G	ZVFS 432.3
	2,7		1 1/2" NPT int. G	(ZVFS 432.5)
	2,8		1 1/2" BSP int. G	ZVFS 438.3
	2,8		1 1/2" NPT int. G	(ZVFS 438.5)
	2,8		R 2" AG	ZVFS 438.2



Flugzeug-Zapfventil, nichtautomatisch zur Oberflügelbetankung für Flugbenzin und Düsentreibstoffe bis zu 400 Liter / Minute. Nennweite DN 40. Nenndruck PN 10.

*Manual aviation fuelling nozzle for overwing service. For Avgas and jet fuel. Flow rate up to 400 litres/minute (85 l/GM). Size DN 40 (1 1/2"). Working pressure PN 10 (140 psi).*

### ZVF 40

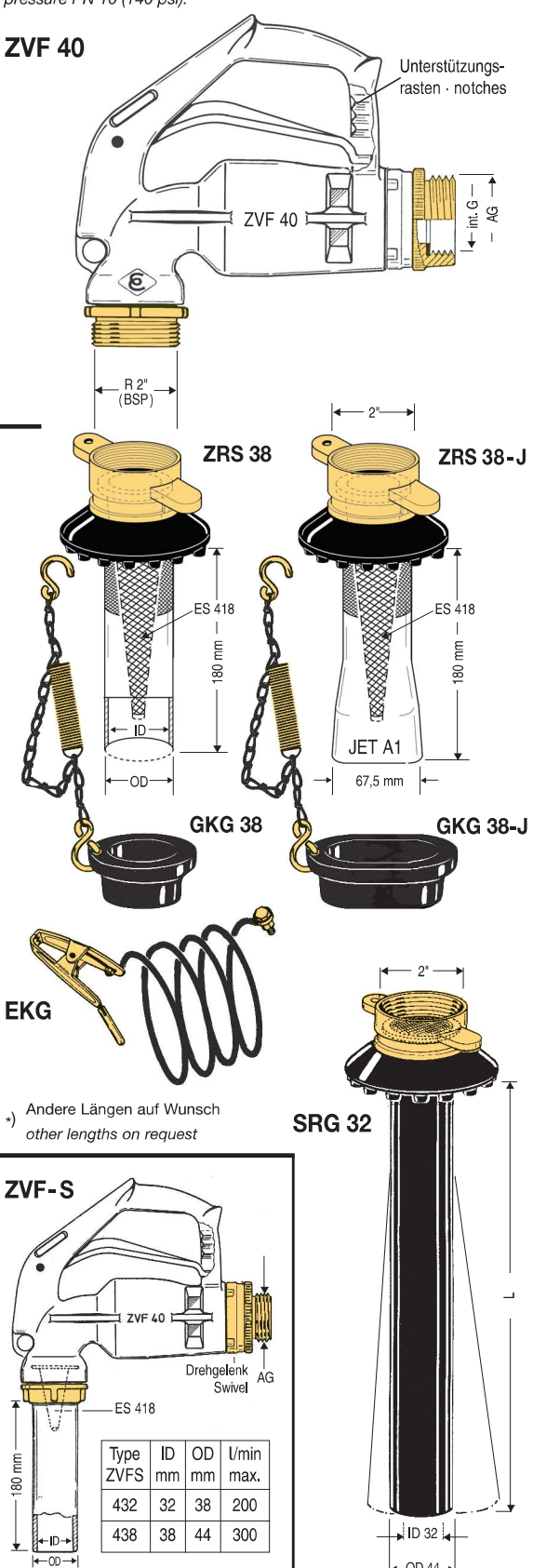

\*) Andere Längen auf Wunsch  
*other lengths on request*

Type	ID mm	OD mm	l/min max.
ZVFS 432	32	38	200
ZVFS 438	38	44	300

### Flugzeug - Zapfventil ZVF 40

AVIATION FUEL NOZZLE ZVF 40

## Leistungsvergleich

von ELAFLEX-Zapfventilen zur Flugzeugbetankung (mit Diesel gemessen)

### Flow Chart

for ELAFLEX aviation fuelling hoses (with diesel)

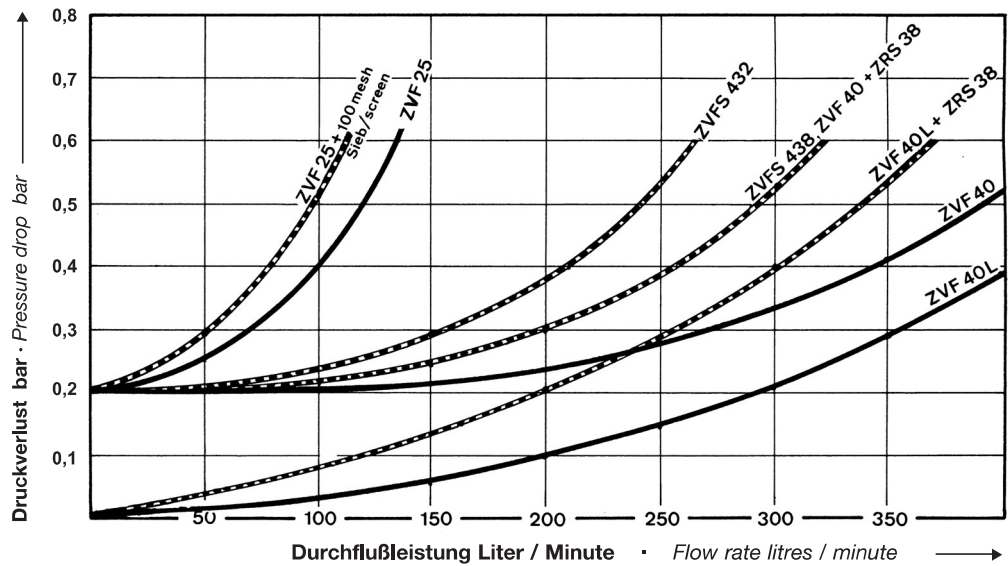

## Ersatzteile ZVF 40

- Das Gehäuse wird nicht als Ersatzteil geliefert.
- Mit dem Schraubdorn EW 6 wird die Montage und Demontage des Sprenglings EC 408 erleichtert.
- Die Ringmutter EM 551 läßt sich mit Zange EW-J21 leichter anziehen, wenn man den Kolben EV 402 mit einem Schraubendreher in der oberen Ausnehmung gegenhält.
- Beim Einsetzen von EB 401 muß der Faltenbalg EK 415 mit seinem Dichtbund rundherum in die Nut im Ventilgehäuse einrasten.
- Zum Einschrauben von Auslaufrohr und Schlauchanschluß das Gewinde im Aluminiumgehäuse mit EW-Retnax HD2 einfetten.

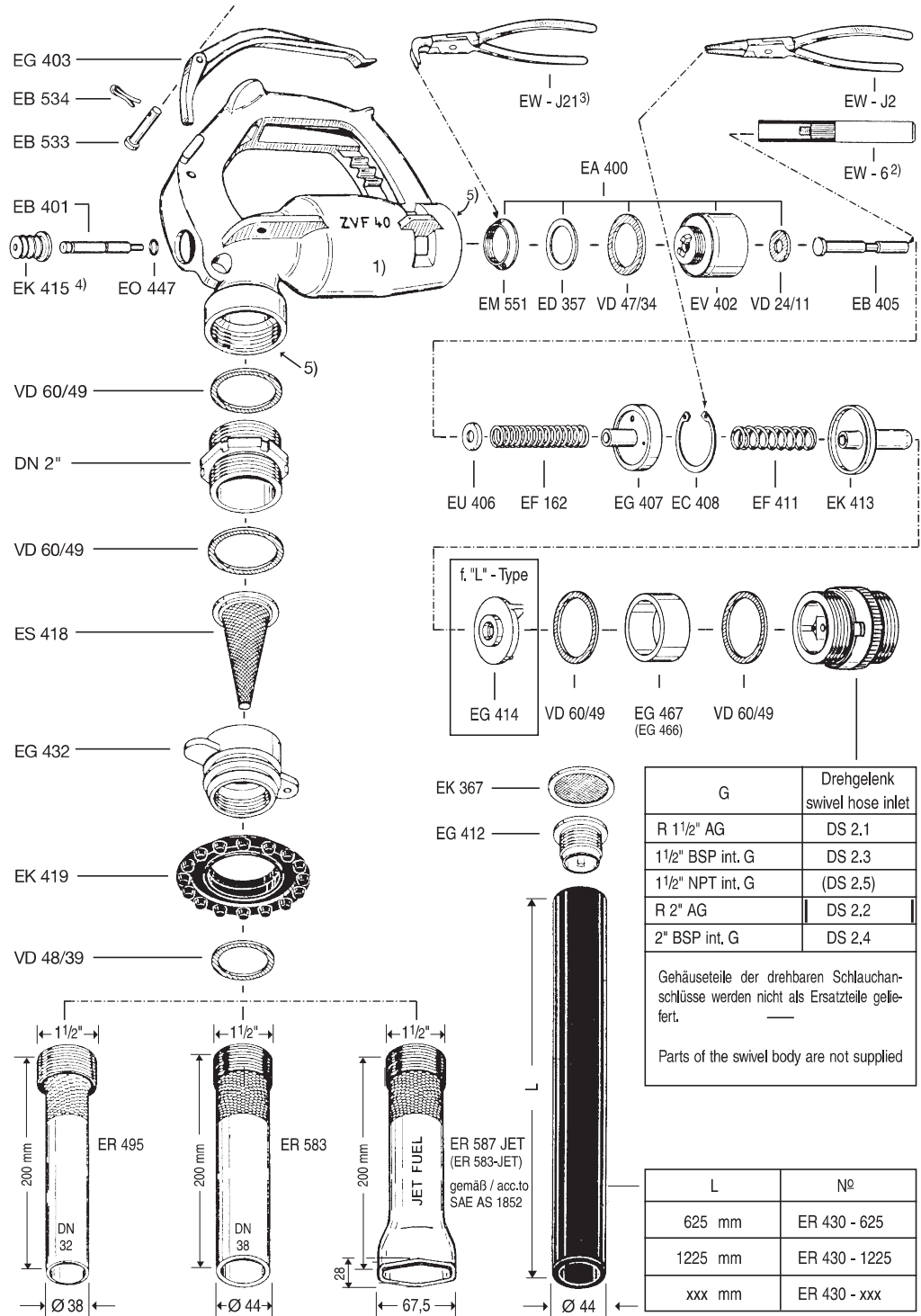

## Spare Parts ZVF 40

- The nozzle body is not delivered as spare part.
- For easier assembling of circlip EC 408 eliminate spring tension by inserting screw spanner EW 6.
- For easier assembling of ring nut EM 551 fix top of piston EV 402 with screw driver.
- At insertion of EB 401 ensure that bellow EK 415 is efficiently locked in the groove of the valve body.
- Before screwing the spout and the swivel into the nozzle please slightly grease the thread of the alu body with EW-Retnax HD2.